

EN Wi-Fi Smart outdoor camera

Quick setup manual

Description

1. Lens
2. IR
3. Speaker
4. Micro-SD card slot [Max 128Gb]
5. Reset
6. Microphone
7. Status light

Camera LED

RED rapidly flashing: in connection mode
BLUE constant : Connected
BLUE flashing : Searching connection

Before you start

- Read the manual carefully before use. Keep the manual for future reference.
- Only use the device for its intended purposes. Do not use the device for other purposes than described in the manual.
- The functionality of WiFi connected product depends on the stability of your home network. We are not responsible for the stability and capability of your private network, and therefore the optimal functionality of our products. If any questions about your private WiFi network, contact your WiFi provider.
- We are continuously improving and updating our products and product information. It's therefore possible that there is a slight difference between the description in this manual to the operation of the product. If something is different or not clear, always check our website for the most current manual version.

Use

1. Download and install the app "qnect home" from Apple App Store or Google Play Store on your mobile device.
 2. Launch the app "qnect home".
 3. Create a new account or log in to your existing account.
 4. Tap "+" to add the device.
 5. Select **Security > QN-IPC04** from the list of products.
 6. Connect the power adapter to the device. Insert the mains plug of the power adapter into the wall socket.
 - If the camera does not make a "beep" sound and the red LED is not flashing fast : press the reset button for about 6s until you hear a beep sound.
 - If the camera makes a beep sound and the red LED is flashing fast : Confirm in the app.
 7. Confirm the Wi-Fi network and password. Tap Continue and a QR-code will appear.
 8. Hold your phone with a 15 – 20 cm distance in front of the camera.
If the camera has detected the QR-code, you will hear a sound.
 9. Confirm you heard a beep and enter the device name.
- Note:** The device name will also be used for push notifications and will also be visible in your Google Home or Amazon account.
10. Install the device on your desired location using the installation manual.

Safety

- To reduce risk of electric shock, this product should only be opened by an authorized technician when service is required.
- Disconnect the product from the mains and other equipment if a problem should occur.
- Do not use the device if any part is damaged or defective. If the device is damaged or defective, replace the device immediately.
- Regarding the rights of individuals to take photos and videos, or register sounds, the law for the protection of personal data, we accept no liability for the illegal use of the equipment. Please check your national rights before recording images.

Warning!

- Do not use cleaning solvents or abrasives.
- Do not clean the inside of the device.
- Do not attempt to repair the device. If the device does not operate correctly, replace it with a new device.
- Clean the outside of the device using a soft, damp cloth.

Support

- If you need additional help, visit www.qnecthome.com

FR Wi-Fi Caméra pour extérieur intelligente

Guide de démarrage rapide

Description

1. Lentille
2. IR
3. Haut-parleur
4. Carte Micro-SD [Max 128Gb]
5. Réinitialiser
6. Microphone
7. Voyant d'état

Caméra LED

ROUGE clignotant rapidement: en mode connexion
Constante BLEUE: Connecté
Clignotement BLEU: Recherche de connexion

Avant de commencer

- Lisez attentivement le manuel avant utilisation. Conservez le manuel pour référence future.
- N'utilisez l'appareil que pour l'usage auquel il est destiné. N'utilisez pas l'appareil d'autres fins que celles décrites dans le manuel.
- La fonctionnalité du produit connecté WiFi dépend de la stabilité de votre réseau domestique. Nous ne sommes pas responsables de la stabilité et des capacités de votre réseau privé, et donc de la fonctionnalité optimale de nos produits. Si vous avez des questions sur votre réseau WiFi privé, contactez votre fournisseur WiFi.
- Nous améliorons et mettons à jour continuellement nos produits et nos informations sur les produits. Il est donc possible qu'il y ait une légère différence entre la description de ce manuel et le fonctionnement du produit. Si quelque chose est différent ou pas clair, consultez toujours notre site Web pour la version manuelle la plus récente.

Usage

1. Téléchargez et installez l'appli "qnect home" sur Apple App Store ou Google Play Store dans votre mobile.
 2. Lancez l'appli "qnect home".
 3. Créez un nouveau compte ou connectez-vous à votre compte existant.
 4. Touchez "+" pour ajouter l'appareil.
 5. Sélectionnez **Sécurité > QN-IPC04** dans la liste des produits.
 6. Relier l'adaptateur d'alimentation à l'appareil. Insérez la fiche secteur de l'adaptateur d'alimentation dans la prise murale.
 - Si l'appareil n'émet pas de «bip» et que la LED rouge ne clignote pas rapidement: appuyez sur le bouton de réinitialisation pendant environ 6 secondes jusqu'à ce que vous entendiez un bip.
 - Si l'appareil émet un bip et que la LED rouge clignote rapidement: confirmez dans l'application.
 7. Confirmez le réseau Wi-Fi et le mot de passe. Appuyez sur Continuer, un code QR apparaît.
 8. Tenez votre téléphone à une distance de 15 à 20 cm devant la caméra. Si la caméra a détecté le code QR, vous entendez un son.
 9. Appuyez pour confirmer que vous avez entendu le son et saisissez le nom d'appareil.
- Remarque :** Le nom de l'appareil sera également utilisé pour les notifications push et sera également visible dans votre compte Google Home ou Amazon.
10. Installez l'appareil à l'emplacement souhaité à l'aide du manuel d'installation.

Sécurité

- Pour réduire le risque de choc électrique, ce produit doit être ouvert uniquement par un technicien qualifié si une réparation s'impose.
- Débranchez l'appareil et les autres équipements du secteur s'il y a un problème.
- N'utilisez pas l'appareil si une pièce quelconque est endommagée ou défectueuse. Si l'appareil est endommagé ou défectueux, remplacez-le immédiatement.
- En ce qui concerne les droits des individus à prendre des photos et des vidéos, ou à enregistrer des sons, la loi sur la protection des données personnelles, nous déclinons toute responsabilité pour l'utilisation illégale de l'équipement. Veuillez vérifier vos droits nationaux avant d'enregistrer des images.

Avertissement !

- N'utilisez pas de solvants ni de produits abrasifs.
- Ne nettoyez pas l'intérieur de l'appareil.
- Ne tentez pas de réparer l'appareil. Si l'appareil fonctionne mal, remplacez-le par un neuf.
- Nettoyez l'extérieur de l'appareil avec un chiffon doux et humide.

Soutien

- Si vous avez besoin d'aide supplémentaire, visitez www.qnecthome.com

DE W-lan Smart Außenkamera

Kurzanleitung

Beschreibung

1. Objektiv
2. IR
3. Lautsprecher
4. Micro-SD [Max 128Gb]
5. Rücksetzen
6. Mikrofon
7. Statusanzeige

Kamera LED

ROT blinkt schnell: im Verbindungsmodus
BLAUE Konstante: Verbunden
BLAUE blinkt : Verbindungssuche

Bevor du anfängst

- Lesen Sie das Handbuch vor Gebrauch sorgfältig durch. Bewahren Sie das Handbuch zum späteren Nachschlagen auf.
- Verwenden Sie das Gerät nur für den vorgesehenen Zweck. Verwenden Sie das Gerät nicht für andere Zwecke als im Handbuch beschrieben.
- Die Funktionalität eines Produkts mit WiFi-Verbindung hängt von der Stabilität Ihres Heimnetzwerks ab. Wir sind nicht verantwortlich für die Stabilität und Leistungsfähigkeit Ihres privaten Netzwerks und damit für die optimale Funktionalität unserer Produkte. Wenn Sie Fragen zu Ihrem privaten WLAN-Netzwerk haben, wenden Sie sich an Ihren WLAN-Anbieter.
- Wir verbessern und aktualisieren kontinuierlich unsere Produkte und Produktinformationen. Es ist daher möglich, dass zwischen der Beschreibung in diesem Handbuch und dem Betrieb des Produkts ein geringfügiger Unterschied besteht. Wenn etwas anders oder nicht klar ist, finden Sie auf unserer Website immer die aktuellste manuelle Version.

Gebrauch

1. Laden Sie die App "qnect home" vom Apple App Store oder Google Play Store auf Ihr Mobilgerät herunter und installieren Sie sie.
 2. Starten Sie die App "qnect home".
 3. Erstellen Sie ein neues Konto oder melden Sie sich bei Ihrem bestehenden Konto an.
 4. Tippen Sie auf "+", um das Gerät hinzuzufügen.
 5. Wählen Sie **Überwachung > QN-IPC04** aus der Produktliste.
 6. Verwenden Sie den Netzadapter mit dem Gerät zu verbinden. Stecken Sie den Netzstecker des Netzadapters in die Wandsteckdose.
 - Wenn das Gerät keinen Piepton abgibt und die rote LED nicht schnell blinkt: Drücken Sie die Reset-Taste etwa 6 Sekunden lang, bis Sie einen Piepton hören.
 - Wenn das Gerät einen Signalton ausgibt und die rote LED schnell blinkt: Bestätigen Sie in der App.
 7. Bestätigen Sie das Wi-Fi-Netzwerk und das Passwort. Tippen Sie auf Weiter und ein QR-Code wird angezeigt.
 8. Halten Sie Ihr Telefon in einem Abstand von 15 bis 20 cm vor die Kamera. Wenn die Kamera den QR-Code erkannt hat, hören Sie einen Ton.
 9. Tippen Sie, um zu bestätigen, dass Sie den Ton gehört haben und Geben Sie den Gerätenamen ein.
- Hinweis:** Der Gerätename wird auch für Push-Benachrichtigungen verwendet und ist auch in Ihrem Google Home- oder Amazon-Konto sichtbar.
- Installieren Sie das Gerät mithilfe des Installationshandbuchs an Ihrem gewünschten Ort.

Sicherheit

- Um die Gefahr eines elektrischen Schlags zu verringern, sollte dieses Produkt bei erforderlichen Servicearbeiten ausschließlich von einem autorisierten Techniker geöffnet werden.
- Bei Problemen trennen Sie das Gerät bitte von der Spannungsversorgung und von anderen Geräten.
- Verwenden Sie das Gerät nicht, falls ein Teil beschädigt oder defekt ist. Ist das Gerät beschädigt oder defekt, erneuern Sie es unverzüglich.
- In Bezug auf das Recht von Einzelpersonen, Fotos und Videos aufzunehmen oder Töne zu registrieren, das Gesetz zum Schutz personenbezogener Daten, übernehmen wir keine Haftung für die illegale Verwendung der Geräte. Bitte überprüfen Sie Ihre nationalen Rechte, bevor Sie Bilder aufnehmen.

Warnung!

- Verwenden Sie keine Lösungs- oder Scheuermittel.
- Reinigen Sie das Gerät nicht von innen.
- Versuchen Sie nicht, das Gerät zu reparieren. Falls das Gerät nicht einwandfrei arbeitet, tauschen Sie es gegen ein neues aus.
- Reinigen Sie das Äußere des Geräts mit einem weichen feuchten Tuch.

NL Wi-Fi Slimme buitencamera

Verkorte handleiding

Beschrijving

1. lens
2. IR
3. Speaker
4. Micro SD-kaart [Max 128Gb]
5. Reset
6. Microfoon
7. Status licht

Camera LED

ROOD snel knipperend: in verbindingsmodus
BLAUW constant: Verbonden
BLAUW knipperend: verbinding zoeken

Voordat je start

- Lees de handleiding zorgvuldig voor gebruik. Bewaar de handleiding voor toekomstig gebruik.
- Gebruik het apparaat alleen voor de beoogde doeleinden. Gebruik het apparaat niet voor andere doeleinden dan beschreven in de handleiding.
- De functionaliteit van een met wifi verbonden product hangt af van de stabiliteit van uw thuisnetwerk. Wij zijn niet verantwoordelijk voor de stabiliteit en mogelijkheden van uw privé-netwerk, en dus voor de optimale functionaliteit van onze producten. Neem bij vragen over uw eigen wifi-netwerk contact op met uw wifi-provider.
- We verbeteren en updaten voortdurend onze producten en productinformatie. Het is daarom mogelijk dat er een klein verschil is tussen de beschrijving in deze handleiding en de bediening van het product. Als er iets anders is of niet duidelijk is, kijk dan altijd op onze website voor de meest actuele handmatige versie.

Gebruik

1. Download en installeer de "qnect home" app uit de Apple App Store of Google Play Store op uw mobiele apparaat.
 2. Activeer de "qnect home" app.
 3. Maak een nieuw account aan of log in op uw bestaande account.
 4. Druk op "+" om het apparaat toe te voegen.
 5. Selecteer **Beveiliging > QN-IPC04** uit de productenlijst.
 6. Gebruik de voedingsadapter om op het apparaat aan te sluiten. Plaats de netstekker van de stroomadapter in het stopcontact.
 - Als het apparaat geen "piep" -geluid maakt en de rode LED niet snel knippert: druk ongeveer 6 seconden op de resetknop totdat u een pieptoon hoort.
 - Als het apparaat een pieptoon maakt en de rode LED snel knippert: bevestig in de app.
 7. Bevestig het wifi-netwerk en het wachtwoord. Tik op Doorgaan en er verschijnt een QR-code.
 8. Houd uw telefoon op een afstand van 15 - 20 cm voor de camera. Als de camera de QR-code gedetecteerd heeft, hoort u een geluid.
 9. Tik op de telefoon om te bevestigen dat u het geluid hebt gehoord en voer de naam van het apparaat in.
- Opmerking:** De apparaatnaam wordt ook gebruikt voor pushmeldingen en is ook zichtbaar in je Google Home- of Amazon-account.
10. Installeer het apparaat op de gewenste locatie met behulp van de installatiehandleiding.

Veiligheid

- Dit product mag voor onderhoud uitsluitend door een erkende technicus worden geopend om het risico op elektrische schokken te verkleinen.
- Koppel het product los van het stopcontact en van andere apparatuur als zich problemen voordoen.
- Gebruik het apparaat niet als een onderdeel beschadigd of defect is. Vervang een beschadigd of defect apparaat onmiddellijk.
- Met betrekking tot de rechten van individuen om foto's en video's te maken of geluiden te registreren, de wet voor de bescherming van persoonsgegevens, aanvaarden wij geen aansprakelijkheid voor illegaal gebruik van de apparatuur. Controleer uw nationale rechten voordat u beelden opneemt.

Opgelet!

- Gebruik geen reinigingsmiddelen of schuurmiddelen.
- Reinig niet de binnenzijde van het apparaat.
- Probeer het apparaat niet te repareren. Indien het apparaat niet juist werkt, vervang het dan door een nieuw apparaat.
- Reinig de buitenzijde van het apparaat met een zachte, vochtige doek.

Ondersteuning

- Als je meer hulp nodig hebt, ga dan naar www.qnecthome.com

qnect

Art. 415001027

QN-IPC04

 Connects directly to your home Wi-Fi network

FULL HD FULL HD 1080P

 12V DC 1000mA

 130° viewing angle

 Motion detection

 Smart motion filter

 Two-way audio

 IR night view 10m

 Micro SD Storage (Max 128Gb)

 Cloud Storage option

 IP65

Antenna gain : 3 dB
Max. transmit power ≤20 dBm

 Dimensions:
Ø 60 x 162 mm (Antenna 115 mm)

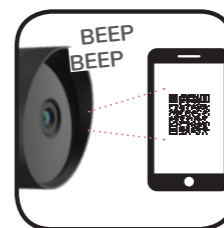
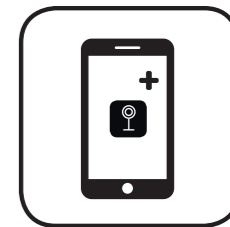
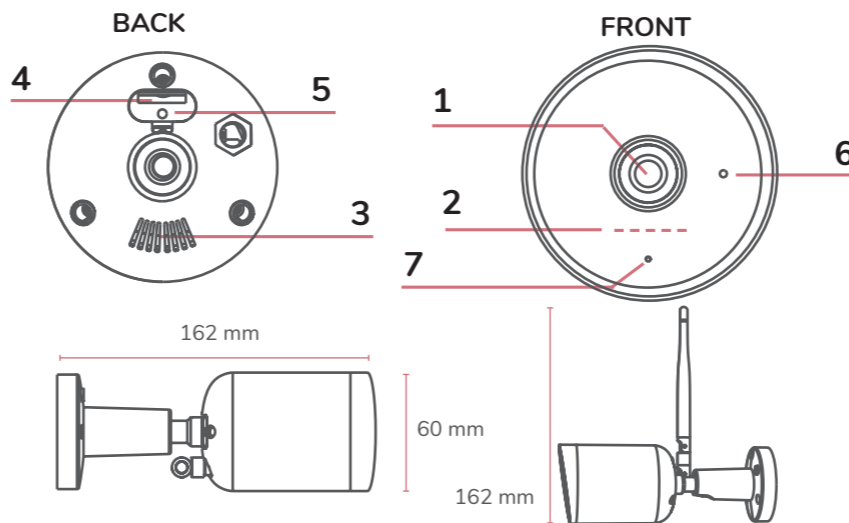

Support ? > www.qnecthome.com <

ES Wi-Fi Cámara inteligente para exterior

Manual de configuración rápida

Descripción

1. Lente
2. IR
3. Altavoz
4. Micro-SD [Max. 128Gb]
5. Reiniciar
6. Micrófono
7. Luz de estado

Cámara LED

ROJO parpadeando rápidamente: en modo de conexión
AZUL constante: conectado
AZUL intermitente: Buscando conexión

Antes de que empieces

- Lea el manual cuidadosamente antes de usar. Guarde el manual para referencia futura.
- Solo use el dispositivo para los fines previstos. No utilice el dispositivo para fines distintos a los descritos en el manual.
- La funcionalidad del producto conectado WiFi depende de la estabilidad de su red doméstica. No somos responsables de la estabilidad y la capacidad de su red privada y, por lo tanto, de la funcionalidad óptima de nuestros productos. Si tiene alguna pregunta sobre su red WiFi privada, comuníquese con su proveedor de WiFi.
- Estamos continuamente mejorando y actualizando nuestros productos y la información del producto. Por lo tanto, es posible que exista una ligera diferencia entre la descripción de este manual y el funcionamiento del producto. Si algo es diferente o no está claro, consulte siempre nuestro sitio web para obtener la versión manual más actualizada.

Uso

1. Descargue e instale la aplicación **"qnect home"** de Apple App Store o Google Play Store en su dispositivo móvil.
 2. Ejecute la aplicación "qnect home".
 3. Cree una cuenta nueva o inicie sesión en su cuenta existente.
 4. Toque "+" para agregar el dispositivo.
 1. Seleccione **Seguridad > QN-IPC04** de la lista de productos.
- Nota** : Inserte una tarjeta de memoria en la ranura para tarjeta de memoria.
2. Conectar el adaptador de alimentación al dispositivo. Inserte el enchufe de red del adaptador de alimentación en la toma de pared.
 - Si el dispositivo no emite un "pitido" y el LED rojo no parpadea rápidamente: presione el botón de reinicio durante aproximadamente 6 segundos hasta que escuche un pitido.
 - Si el dispositivo emite un pitido y el LED rojo parpadea rápidamente: confirme en la aplicación.
 3. Confirme la red Wi-Fi y la contraseña. Toque Continuar y aparecerá un código QR.
 4. Sostenga su teléfono a una distancia de 15 - 20 cm delante de la cámara. Si la cámara ha detectado el código QR, escuchará un sonido.
 5. Toque para confirmar que ha escuchado el sonido. Introduzca el nombre del dispositivo.
- Nota**: El nombre del dispositivo también se usará para notificaciones push y también estará visible en su cuenta de Google Home o Amazon.
6. Instale el dispositivo en la ubicación deseada. use el manual de instalación.

Seguridad

- Para reducir el peligro de descarga eléctrica, este producto sólo debería abrirlo un técnico autorizado cuando necesite reparación.
- Desconecte el producto de la toma de corriente y de los otros equipos si ocurriera algún problema.
- No utilice el dispositivo si alguna pieza ha sufrido daños o tiene un defecto. Si el dispositivo ha sufrido daños o tiene un defecto, sustitúyalo inmediatamente.
- Con respecto a los derechos de las personas para tomar fotos y videos, o registrar sonidos, la ley para la protección de datos personales, no aceptamos ninguna responsabilidad por el uso ilegal del equipo. Verifique sus derechos nacionales antes de grabar imágenes.

¡Advertencia!

- No utilice disolventes de limpieza ni productos abrasivos.
- No limpie el interior del dispositivo.
- No intente reparar el dispositivo. Si el dispositivo no funciona correctamente, sustitúyalo por uno nuevo.
- Limpie el exterior del dispositivo con un paño suave humedecido.

Apoyo

- Si necesita ayuda adicional, visite www.qnecthome.com

IT Wi-Fi Telecamera da esterno intelligente

Manuale di installazione rapida

Descrizione

1. Lente
2. IR
3. altoparlante
4. Micro-SD [128Gb]
5. Reset
6. Microfono
7. Spia di stato

Telecamera LED

ROSSO lampeggiante rapidamente: in modalità connessione
Costante BLU: collegata
BLU lampeggiante: ricerca connessione

Prima che inizi

- Leggere attentamente il manuale prima dell'uso. Conservare il manuale per riferimenti futuri.
- Utilizzare il dispositivo solo per gli scopi previsti. Non utilizzare il dispositivo per scopi diversi da quelli descritti nel manuale.
- La funzionalità del prodotto WiFi connesso dipende dalla stabilità della rete domestica. Non siamo responsabili della stabilità e delle capacità della tua rete privata, e quindi della funzionalità ottimale dei nostri prodotti. In caso di domande sulla tua rete WiFi privata, contatta il tuo provider WiFi.
- Stiamo migliorando e aggiornando continuamente i nostri prodotti e le informazioni sui prodotti. È quindi possibile che vi sia una leggera differenza tra la descrizione in questo manuale e il funzionamento del prodotto. Se qualcosa è diverso o non chiaro, controlla sempre il nostro sito Web per la versione del manuale più recente.

Uso

1. Scaricare e installare l'app **"qnect home"** da Apple App Store o Google Play Store sul dispositivo mobile.
 2. Avviare l'app **"qnect home"**.
 3. Creare un nuovo account o accedere all'account esistente.
 4. Toccare "+" per aggiungere il dispositivo.
 1. Selezionare **Sicurezza > QN-IPC04** dall'elenco dei prodotti.
- Nota**: Inserire una memory card nell'apposito slot.
2. Connettere l'adattatore al dispositivo. Collegare la spina dell'adattatore di alimentazione alla presa a parete.
 - Se il dispositivo non emette un segnale acustico e il LED rosso non lampeggia velocemente: premere il pulsante di ripristino per circa 6 secondi fino a quando viene emesso un segnale acustico.
 - Se il dispositivo emette un segnale acustico e il LED rosso lampeggia velocemente: confermare nell'app.
 3. Confermare rete e password Wi-Fi. Toccare Continua e apparirà un codice QR.
 4. Tenere il telefono a una distanza di 15 - 20 cm dalla telecamera. Se la telecamera rileva il codice QR, si sentirà un suono.
 5. Toccare per confermare di aver udito il suono.
 6. Immettere il nome del dispositivo.
- Nota**: Il nome del dispositivo verrà utilizzato anche per le notifiche push e sarà visibile anche nel tuo account Google Home o Amazon.
7. Installa il dispositivo nella posizione desiderata. utilizzare il manuale di installazione.

Sicurezza

- Per ridurre il rischio di scosse elettriche, il presente prodotto deve essere aperto solo da un tecnico autorizzato, nel caso sia necessario ripararlo.
- Scollegare il prodotto dall'alimentazione e da altri apparecchi se dovesse esserci un problema.
- Non utilizzare il dispositivo se presenta parti difettose. Se il dispositivo è danneggiato o difettoso, sostituirlo immediatamente.
- Per quanto riguarda i diritti delle persone di scattare foto e video o di registrare suoni, la legge sulla protezione dei dati personali, non ci assumiamo alcuna responsabilità per l'uso illegale dell'attrezzatura. Si prega di verificare i diritti nazionali prima di registrare le immagini.

Attenzione!

- Non utilizzare solventi detergenti o abrasivi.
- Non pulire l'interno del dispositivo.
- Non cercare di riparare il dispositivo. Se il dispositivo non funziona correttamente, sostituirlo con uno nuovo.
- Pulire l'esterno del dispositivo con un panno morbido e umido.

Assistenza

- Per ulteriore assistenza visitare il sito www.qnecthome.com

PT Wi-Fi Câmara exterior inteligente

Manual de configuração rápida

Descrição

1. Lente
2. IR
3. Alto falante
4. Micro-SD [128Gb]
5. Restabelecer
6. Microfone
7. Luz de status

Câmara LED

VERMELHO piscando rapidamente: no modo de conexão
Constante AZUL: Conectada
AZUL piscando: Procurando conexão

Antes que você comece

- Leia o manual cuidadosamente antes de usar. Guarde o manual para referência futura.
- Use o dispositivo apenas para os fins a que se destina. Não use o dispositivo para outros fins que não os descritos no manual.
- A funcionalidade do produto conectado a WiFi depende da estabilidade da sua rede doméstica. Não somos responsáveis pela estabilidade e capacidade de sua rede privada e, portanto, pela funcionalidade ideal de nossos produtos. Se houver alguma dúvida sobre sua rede Wi-Fi privada, entre em contato com seu fornecedor de Wi-Fi.
- Estamos melhorando e atualizando continuamente nossos produtos e informações sobre produtos. Portanto, é possível que exista uma pequena diferença entre a descrição neste manual e a operação do produto. Se algo estiver diferente ou não estiver claro, sempre verifique nosso site para obter a versão manual mais atual.

Utilização

1. Transfira e instale a aplicação **"qnect home"** da Apple App Store ou da Google Play Store no seu dispositivo móvel.
 2. Inicie a aplicação **"qnect home"**.
 3. Crie uma nova conta ou inicie sessão na conta que já possui.
 4. Toque em "+" para adicionar o dispositivo.
 1. Selecione **Segurança > QN-IPC04** na lista de produtos.
- Nota**: Insira um cartão de memória no slot.
2. Ligar o adaptador de corrente ao dispositivo. Insira a ficha do adaptador de corrente na tomada de parede.
 - Se o dispositivo não emitir um sinal sonoro e o LED vermelho não estiver piscando rapidamente: pressione o botão de reset por cerca de 6s até ouvir um sinal sonoro.
 - Se o dispositivo emitir um bip e o LED vermelho estiver piscando rapidamente: confirme no aplicativo.
 3. Confirme a rede Wi-Fi e a palavra-passe. Prima Continuar, aparece um código QR.
 4. Segure o seu telefone com uma distância de 15 – 20 cm à frente da câmara. Se a câmara tiver detetado o código QR, ouvirá um som.
 5. Prima para confirmar que ouviu o som.
 6. Introduza o nome do dispositivo.
- Nota**: O nome do dispositivo também será usado para notificações por push e também estará visível na sua conta do Google Home ou da Amazon.
7. Instale o dispositivo no local desejado. use o manual de instalação.

Segurança

- Quando necessitar de reparação e para reduzir o risco de choque elétrico, este produto deve apenas ser aberto por um técnico autorizado.
- Desligue o produto da tomada de alimentação e outro equipamento se ocorrer um problema.
- Não utilize o dispositivo caso tenha alguma peça danificada ou com defeito. Se o dispositivo estiver danificado ou tenha defeito, substitua imediatamente o dispositivo.
- Em relação aos direitos das pessoas de tirar fotos e vídeos, ou registrar sons, a lei de proteção de dados pessoais, não nos responsabilizamos pelo uso ilegal do equipamento. Por favor, verifique seus direitos nacionais antes de gravar imagens.

Aviso!

- Não utilize solventes de limpeza ou produtos abrasivos.
- Não limpe o interior do dispositivo.
- Não tente reparar o dispositivo. Se o dispositivo não funcionar corretamente, substitua-o por um dispositivo novo.
- Limpe o exterior do dispositivo utilizando um pano húmido macio.

Supporte

Se necessitar de ajuda adicional, por favor visite www.qnecthome.com

PL Inteligentna kamera zewnętrzna Wi-Fi

Instrukcja szybkiej instalacji

Opis

1. Obiektyw
2. IR
3. Głośnik
4. Gniazdo karty Micro-SD [128Gb]
5. Nastawić
6. Mikrofon
7. Lampka stanu

kamera LED

CZERWONY szybko miga: w trybie połączenia
NIEBIESKA stała: połączona
NIEBIESKI miga: Wyszukiwanie połączenia

Zanim zaczniesz

- Przed użyciem dokładnie przeczytaj instrukcję. Zachowaj instrukcję do przyszłego użytku.
- Używaj urządzenia tylko zgodnie z jego przeznaczeniem. Nie używaj urządzenia do celów innych niż opisane w instrukcji.
- Funkcjonalność produktu podłączonego do WiFi zależy od stabilności sieci domowej. Nie ponosimy odpowiedzialności za stabilność i możliwości Twojej prywatnej sieci, a tym samym za optymalną funkcjonalność naszych produktów. Jeśli masz pytania dotyczące prywatnej sieci Wi-Fi, skontaktuj się z dostawcą WiFi.
- Stale doskonalimy i aktualizujemy nasze produkty i informacje o produktach. Dlatego możliwe jest, że istnieje niewielka różnica między opisem w tym podręczniku a działaniem produktu. Jeśli coś jest inne lub niejasne, zawsze sprawdź naszą stronę internetową w celu uzyskania najnowszej wersji instrukcji.

Użytkowanie

1. Pobierz z witryny sklepu Apple App Store lub Google Play Store aplikację **„qnect home”** na urządzenie przenośne.
 2. Uruchom aplikację **„qnect home”**.
 3. Utwórz nowe konto lub zaloguj się do istniejącego konta.
 4. Dotknij „+”, aby dodać urządzenie.
 5. Wybierz **Bezpieczeństwo > QN-IPC04** z listy produktów.
- Uwaga**: Włóż kartę pamięci do gniazda karty pamięci.
6. Podłącz zasilacz do urządzenia. Włóż wtyczkę zasilacza do gniazdka ściennego.
 - Jeśli urządzenie nie wydaje sygnału dźwiękowego, a czerwona dioda LED nie miga szybko: naciśnij przycisk resetowania przez około 6 sekund, aż usłyszysz sygnał dźwiękowy.
 - Jeśli urządzenie wydaje dźwięk i czerwona dioda LED szybko miga: Potwierdź w aplikacji.
 7. Potwierdź sieć Wi-Fi i hasło. Dotknij Kontynuuj, a pojawi się kod QR.
 8. Trzymaj telefon 15-20 cm przed kamerą. Jeśli kamera wykryje kod QR, usłyszysz dźwięk.
 9. Dotknij, aby potwierdzić, że słyszysz dźwięk.
 10. Wprowadź nazwę urządzenia.
- Uwaga**: Nazwa urządzenia będzie również używana do powiadomień push i będzie również widoczna na Twoim koncie Google Home lub Amazon.
11. Zainstaluj urządzenie w wybranej lokalizacji. skorzystaj z instrukcji instalacji.

Bezpieczeństwo

- W celu zmniejszenia ryzyka porażenia prądem elektrycznym, niniejsze urządzenie powinno być otwierane wyłącznie przez osobę z odpowiednimi uprawnieniami, kiedy wymagane jest przeprowadzenie przeglądu.
- W przypadku wystąpienia problemu odłączyć urządzenie od sieci i innego sprzętu.
- Nie wolno korzystać z urządzenia, jeśli jakkolwiek część jest uszkodzona lub wadliwa. Jeśli urządzenie jest uszkodzone lub wadliwe, należy niezwłocznie wymienić urządzenie.
- W odniesieniu do praw osób fizycznych do robienia zdjęć i nagrywania filmów lub rejestracji dźwięków, prawa do ochrony danych osobowych, nie ponosimy żadnej odpowiedzialności za nielegalne korzystanie ze sprzętu. Przed zapisaniem zdjęć sprawdź swoje prawa krajowe.

Ostrzeżenie!

- Nie używać do czyszczenia rozpuszczalników ani materiałów ściernych.
- Nie czyścić wewnętrznej strony urządzenia.
- Nie podejmować prób naprawy urządzenia. Jeśli urządzenie nie działa poprawnie, należy wymienić je na nowe urządzenie.
- Zewnętrzną stronę urządzenia czyścić miękką, wilgotną szmatką.

Wsparcie

- Jeśli potrzebujesz dalszej pomocy, proszę odwiedź stronę www.qnecthome.com



Connects directly to your home Wi-Fi network

FULL HD FULL HD 1080P

12V DC 1000mA

130° viewing angle

Motion detection

Smart motion filter

Two-way audio

IR night view 10m

Micro SD Storage (Max 128Gb)

Cloud Storage option

IP65

Antenna gain : 3 dB
Max. transmit power ≤20 dBm

Dimensions:
Ø 60 x 162 mm (Antenna 115 mm)

Support ? > www.qnecthome.com <

